

periscoop

Bestelnummer

10.27000, periscoop

Beschrijving

Periscoop bestaande uit een stalen onderstel waarin een spiegeld effect is ingebouwd doormiddel van spiegels. Dit is zodat de persoon achter de periscoop mooie beelden kan waarnemen.

Gebruiksmogelijkheden

- Kinderen, jongeren en volwassenen
- Openbare gebouwen
opleidingslokalen en kantines van bedrijven
therapeutische en botanische tuinen
artsenpraktijken
ziekenhuizen
dierentuinen
kinderdagverblijven

Leveringsomvang

1 compleet toestel



10.27000 periscoop



10.27000 periscoop



Origineel Richter



10.27000

periscoop

10.27000 periscoop

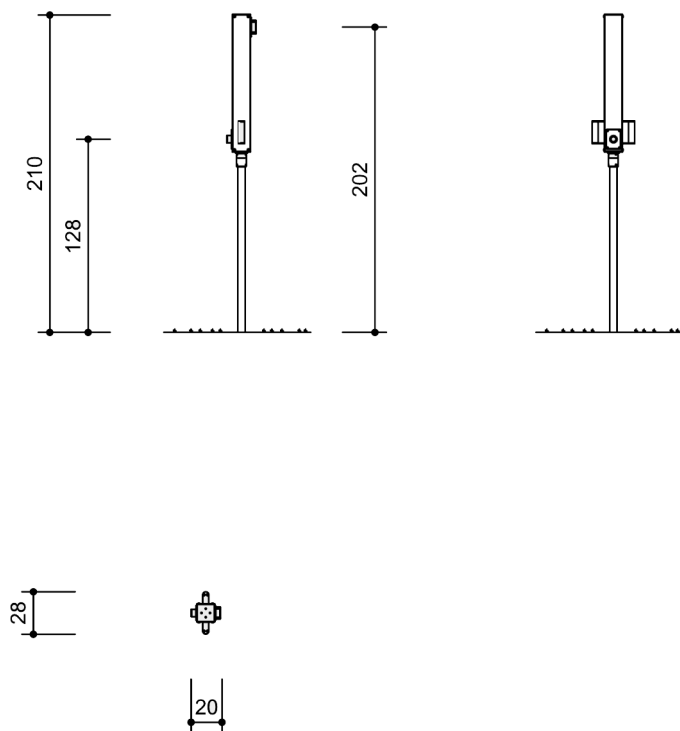

Functie en speelwaarde

Een periscoop bestaat uit een basisstructuur van een lange pijp. Door middel van spiegels weerkaatst het zicht vanuit boven naar beneden naar de kijkopening. Een waarnemer die in de onderste opening van de periscoop kijkt krijgt te zien wat de periscoop door de bovenste opening uitzendt. Het bovenste deel (het kijkdeel) kan 360° worden gedraaid zodat je de hele omgeving kan waarnemen.

Technische gegevens

- Afmetingen:
 - diepte 0,20 m
 - breedte 0,28 m
 - hoogte 2,10 m
 - hoogte oculair 1,28 m
 - hoogte kijkopening 1,02 m
- Gewicht: ca. 40 kg
- Een periscoop is gemaakt van roestvrijstaal. De handgrepen zijn gemaakt van zwart plastic en de openingen zijn van aluminium.
- Obstakelvrije valruimte: n.v.t.
- Funderingen: 1 st. 40 x 40 x 40 cm

Veiligheid

- Certificatie op basis van de EN 1176 norm niet vereist
- Valhoogte: geen
- Onderhoud: toestelgebonden onderhoud minimaal tweemaal per seizoen; controle naargelang belasting