

ornithopter

Bestelnummer

8.85000, ornithopter

Beschrijving

Ornithopter bestaande uit een figuratieve constructie in de vorm van een vogel voorzien van twee poten, spankabels en een hellend toegangsnet. Met behulp van de kabels kunnen de vleugels bewogen worden. Via het toegangsnet belandt men in de buik van de vogel; van hieruit kan men door schommelbewegingen de vleugels eveneens in beweging brengen. Kleurbepaling gebeurt in onderling overleg. De kop van de vogel kan naar wens worden aangepast.

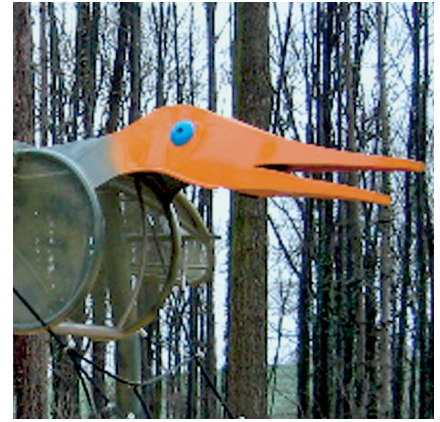

Wijzigingen voorbehouden.
Met deze uitgave komen alle vorige versies te vervallen. SPERECO 2017



Gebruiksmogelijkheden

- Kinderen vanaf 6 jaar en jongeren
- Openbare speelpleinen
buurtspeelpleinen
schoolspeelplaatsen
vrijtijdscentra
stadspleinen
toeristische plaatsen
openluchtzwembaden
- Wippen, klimmen, swingen

Ontwerp: G. Beltzig
Origineel Richter

Leveringsomvang

- 1 complete vogel met spankabels en klimnet
- 1 staanderpaar



8.85000

ornithopter

8.85000 ornithopter

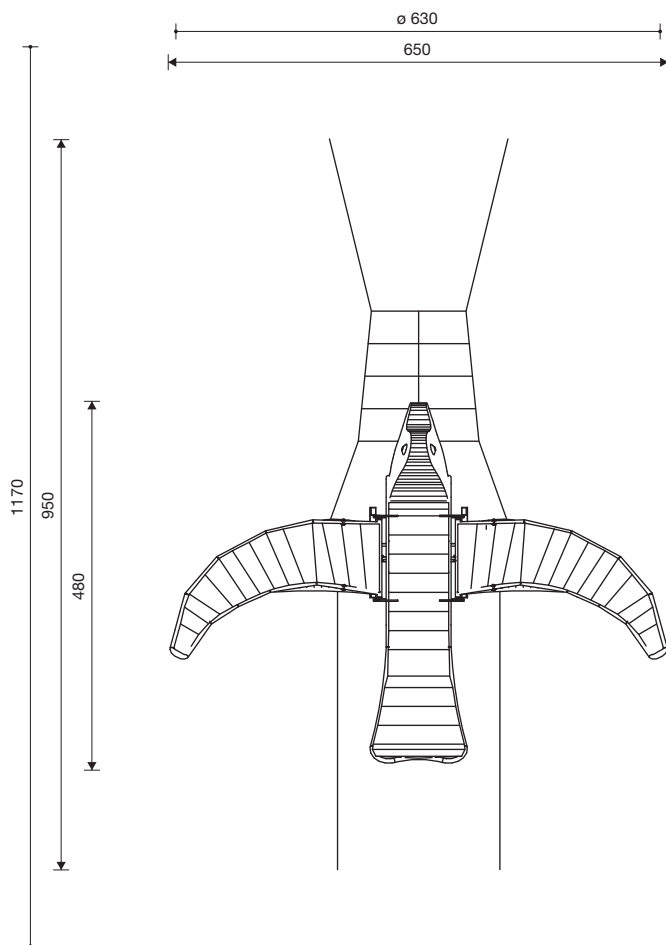
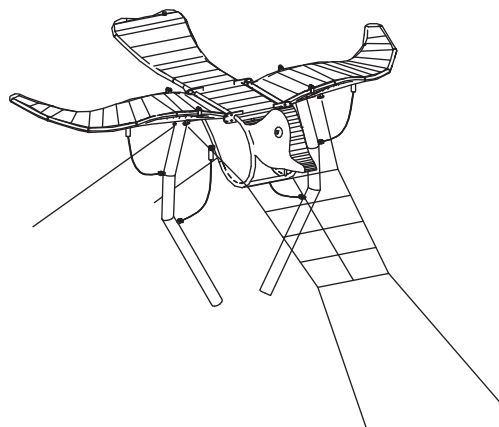

1 : 100

Speelwaarde

De ornithopter heeft behoorlijke afmetingen maar tegelijkertijd een filigrane uitstraling. Het lijkt alsof hij elk ogenblik kan wegvliegen. De prachtige vogel heeft een sterke atmosferische uitstraling en hij leent zich uitstekend voor opstelling op plaatsen die te maken hebben met het thema vliegen. Deze excentrieke speelvoorziening geeft aan gelijk welke speelplek een onverwisselbare identiteit en ze is tegelijkertijd voor toeristische plaatsen een echte verrijking.

Technische gegevens

- Afmetingen:

lengte	9,50 m
breedte	6,50 m
hoogte	4,00 m
zithoogte	2,00 m
- Gewicht: ca. 860 kg
- Ornithopter standaard vervaardigd van ongekleurd roestvrij staal.
Poten van verzinkt staal.
Kleurkeuze en motief zijn optioneel en in onderling overleg.
Spangkabels en klimnet van kunststofommantelde staalkabel \varnothing 19 mm bestaande uit een verzinkte zesstrengse staaldraadkabel van polyamidegaren, rond elke kern door verhitting vastgesmolten ter verhoging van de slijtvastheid.
Beslag zonder gevaarlijke openingen, met geïntegreerde draaiwartel en sinterbuslager.
Voor alle heen- en weergaande bewegingen worden zelfsmurende sinterbusglijlagers ingezet.
Vangkabels met stootdempers van rubber.
Het is mogelijk andere vogels aan te bieden door de kop aan te passen.
- Funderingen: 1 st. 180 x 180 x 120 cm (met wapening)
4 st. 60 x 70 x 80 cm

Veiligheid

- Speeltoestel gecertificeerd op basis van de EN 1176 norm
- Valhoogte: 200 cm
- Obstakelvrije valruimte: diameter \varnothing 6,30 m
- Onderhoud: toestelgebonden onderhoud minimaal tweemaal per seizoen; controle naar gelang belasting

